

MINI PRO HAND - C010

Coprimani: Istruzioni di montaggio / Cover hands: Assembly instructions / Manchons couvre mains: Instructions de montage / Cubremanos: Instrucciones para el montaj / Handschützer: Montageanleitung

It
En
Fr
Es
De

YES

2 x 

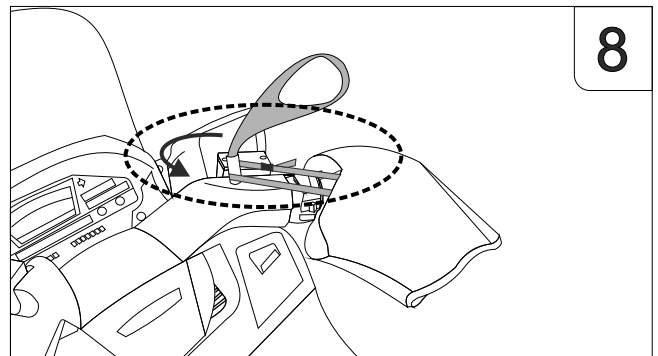
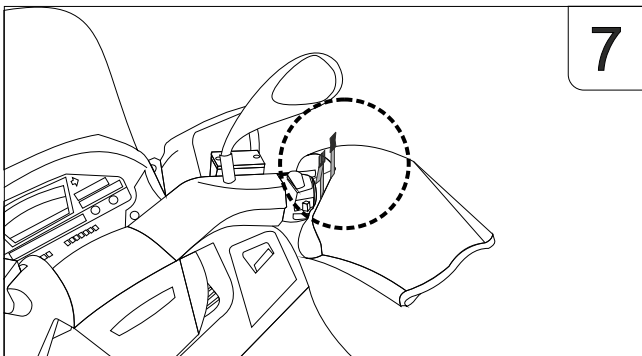
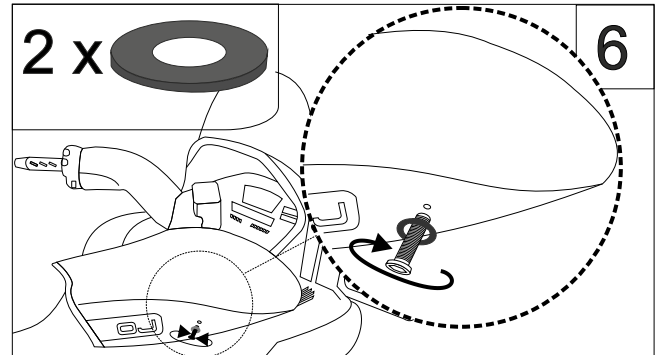
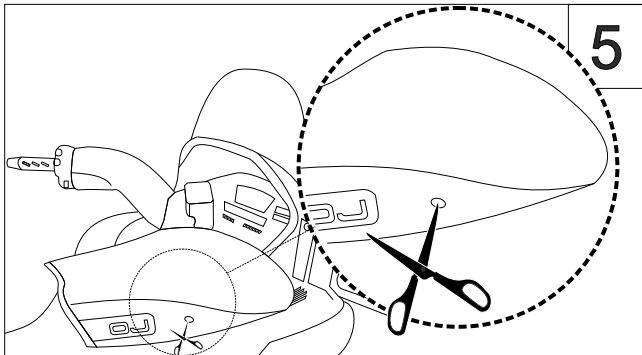
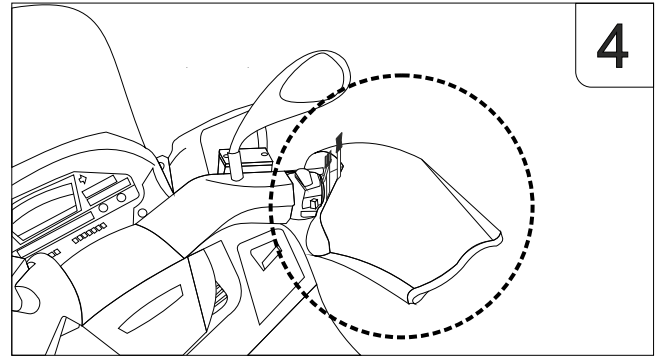
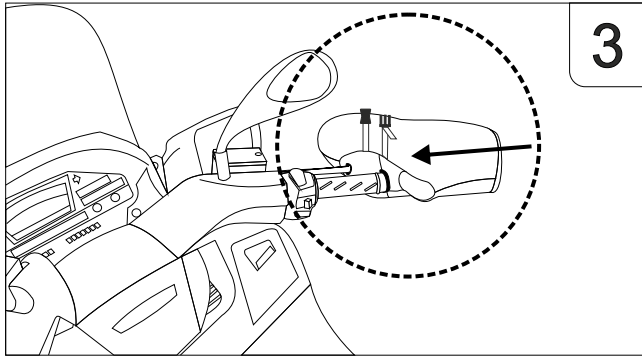
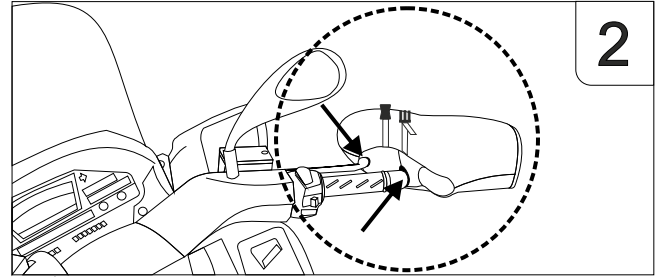
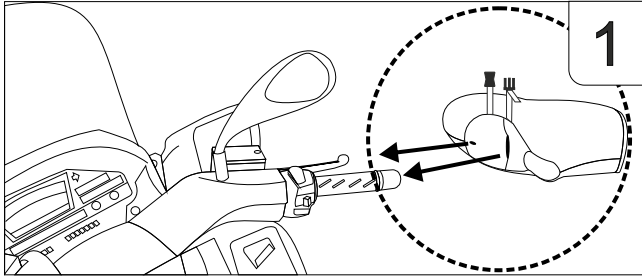
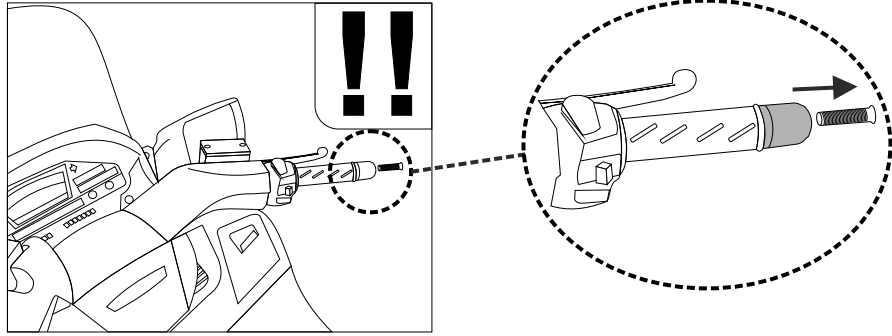

Valutare con attenzione, prima di forare, che nella posizione scelta i coprimanopole non siano di intralcio all'utilizzo delle leve, delle manopole e della strumentazione

Evaluate carefully before piercing, which in the chosen position, the cover hand are not a problem to the use of levers, handles and instrumentation

Evaluer avec attention, avant de percer, bien vérifier que dans la position choisie, les manchons couvre mains ne gênent pas l'utilisation des leviers, des poignées ou des diverses commandes

Valutar con atención, antes de pinchar, que en la posición elegida los cubremanos no sean de obstáculo al utilizo de las palancas, de las manopolóas y de la instrumentación

Vor dem Bohren sorgfältig prüfen, dass die Knopf abdeckungen in der gewählten Position die Verwendung von Hebeln, Knöpfen und der Instrumenten nicht behindern.

MINI PRO HAND - C010

Coprimani: Istruzioni di montaggio / Cover hands: Assembly instructions / Manchons couvre mains: Instructions de montage / Cubremanos: Instrucciones para el montaj / Handschützer: Montageanleitung

It
En
Fr
Es
De

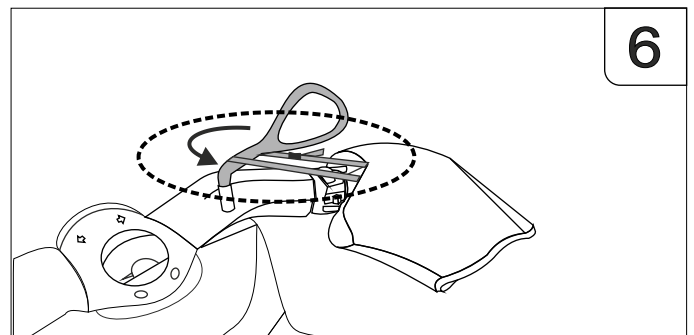
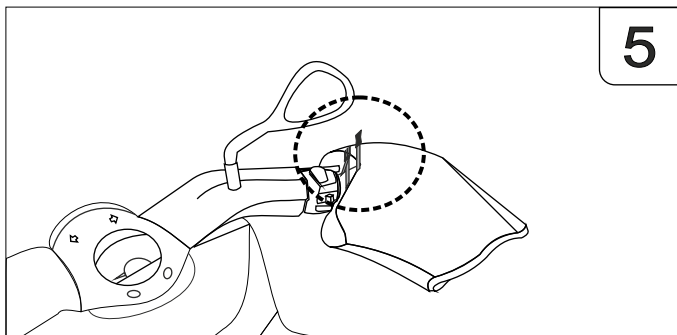
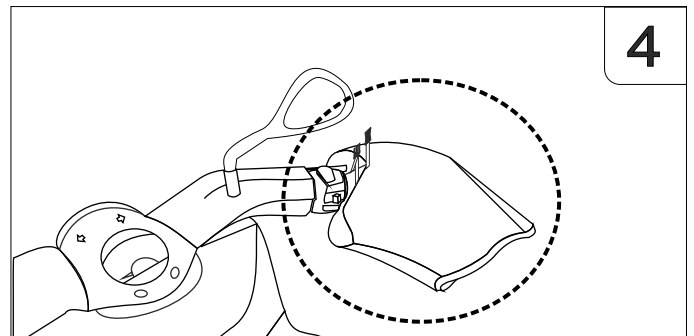
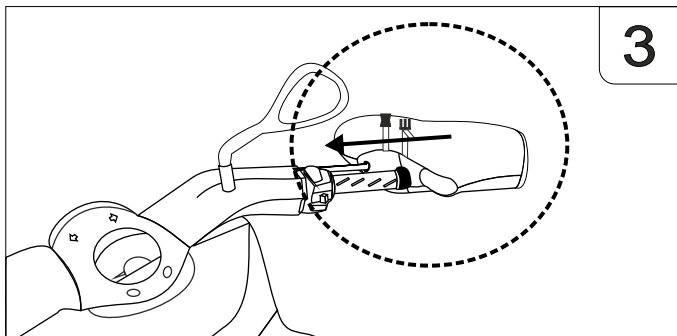
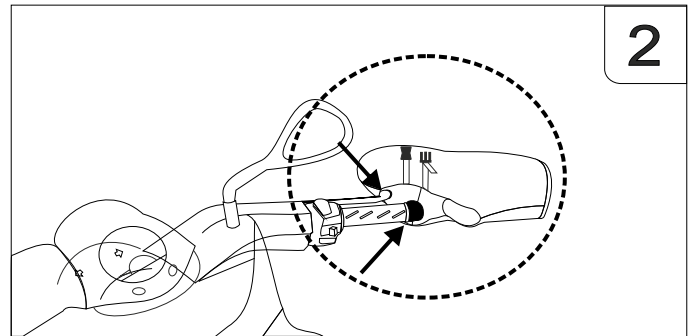
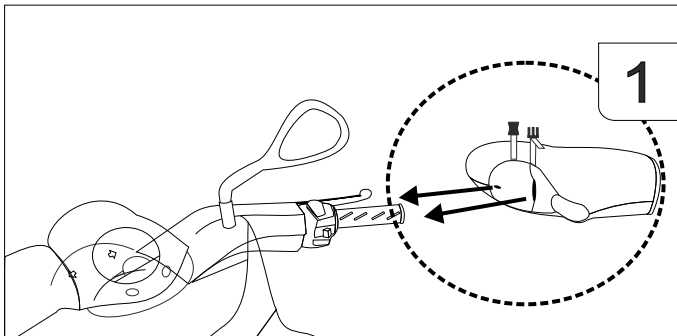
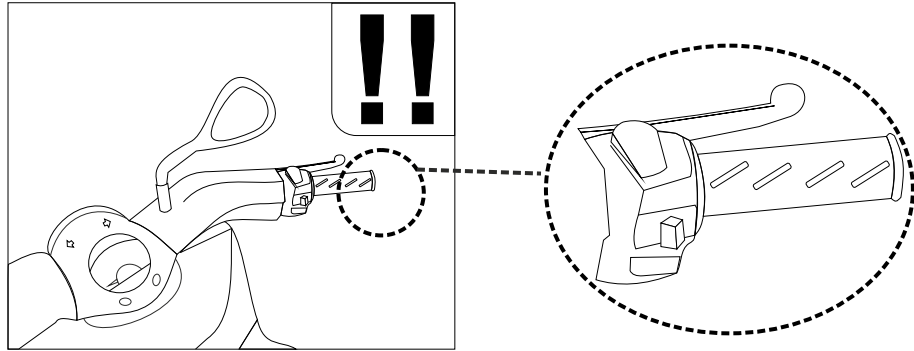
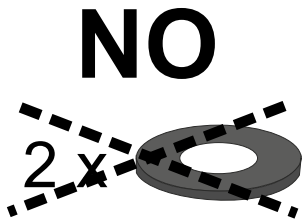

Avvertenze:
Montato il prodotto, regolare i nastri per adattarlo al meglio alla forma dello scooter per impedire il passaggio di aria e acqua. Terminata questa operazione, le parti in eccesso possono essere annodate su se stesse, oppure tagliate e rifinite con un accendino.
Raccomandazioni: Verificare con regolare frequenza le condizioni di tenuta di cinghie e ganci / **Manutenzione:** Per la pulizia utilizzare acqua e sapone neutro. Prodotti quali solventi o benzine possono danneggiare.
Per il montaggio seguire attentamente le istruzioni. OJ Atmosfere Metropolitana srl declina ogni responsabilità per danni causati da errori nell'installazione, nell'uso o nella manutenzione del prodotto.

Warnings:
Once assembled it, adjust the tension of all the straps to fit it on the scooter firmly to avoid air and water inside. Once finished, the exceeding part of the straps can be tied on themselves or cut and finished with a lighter. Recommendations: Check often the situation of the straps and hooks / **Maintenance:** Wash it with neutral soap and water. Don't use gasoline to wash it. Please follow correctly the assembly instructions. OJ Atmosfere Metropolitana srl denies responsibility for any damage caused by the improper installation or misuse of the products.

Avertissements:
Une fois le produit monté, régler les diverses courroies pour l'adapter au mieux à la forme du scooter afin d'empêcher le passage de l'air et de l'eau. Cette opération terminée, les parties des courroies en excès peuvent être soit nouées sur elles-mêmes, soit raccourcies. Dans ce cas il faut refaire leur bout en faisant fondre la matière avec une allumette pour éviter qu'elles ne s'effilochent. **Recommandations:** Vérifier régulièrement les conditions de maintien des courroies et des agrafes / **Entretien:** Pour nettoyer le produit utiliser de l'eau et du savon neutre. Les produits comme les solvants ou l'essence peuvent endommager le produit. Pour le montage suivre attentivement les instructions. OJ Atmosfere Metropolitana srl décline toute responsabilité pour des dommages causés suite à des erreurs d'installation, d'utilisation ou de entretien du produit.

Advertencias:
Montado el producto, regular las cintas para adaptarlo mejor a la forma del escuter para prevenir el pasaje de aire y agua. Terminada la operación, las partes en exceso pueden ser anudadas en ellas mismas, o cortadas y acabadas con un encendedor.
Recomendaciones: Verificar con regular frecuencia las condiciones de las correas y de los ganchos / **Mantenimiento:** Para la limpieza del producto utilizar agua y jabón neutral. Productos como solventes o gasolina pueden dañar el producto. Seguir con atención las instrucciones para el montaje. OJ Atmosfere Metropolitana srl no es responsable por lo daños causados da errores en la instalación, en el utilizo o en el mantenimiento del producto.

Warnung:
Nach dem Zusammenbau der Produkt, stellen Sie die Produkt so ein, dass sie der Form des Rollers angepasst sind, um der Durchgang von Luft und Wasser zu verhindern. Nach diesen Vorgang koennen die neberschuessigen Teile am sich verknotted oder mit einem Feurzeug geschritten und fertiggestellt werden. **Empfehlungen:** Überprüfen Sie regelmäßig die Dichtigkeit von Riemen und Haken / **Pflege:** Verwenden Sie Wasser neutrale Seife, um die Produkt zu reinigen. Produkte wie Lösungsmittel oder Benzin können die Produkt beschädigen. Befolgen Sie die Anweisungen sorgfältig für die Montage. OJ Atmosfere Metropolitana srl lehnt jede Verantwortung fuer Schaeden und Fehlr bei der installation, verwendung oder Wartung des Produkts Ab.

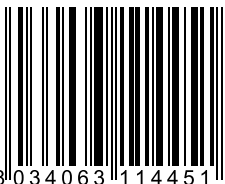

Art. C010 - Made in China

