

ISTRUZIONI DI MONTAGGIO CARTER MOTORE PEUGEOT CON SUPPORTO

Il carter può essere utilizzato sia per montare cilindri originali che maggiorati. Per montare i nuovi carter è necessario togliere il blocco motore dal telaio, smontare tutto il motore e lavare accuratamente tutte le parti da riutilizzare compresi i suoi carter.

ATTENZIONE: per aprire il carter motore è necessario portarlo ad una temperatura di circa 250 gradi. Controllare l'albero motore e il cuscinetto dello spinotto, nel caso si presenti un'eccessiva usura, sostituirli. Montare i cuscinetti di banco, scaldare i carter, montare il feltro e i paraoli, posizionare la guarnizione centrale e montare l'albero motore, chiudendo il carter in modo uniforme. Montare i prigionieri di fissaggio nel cilindro, tagliare con una lama la guarnizione eccedente del carter, posizionare la guarnizione di base, montare il pistone controllando attentamente che i fermi dello spinotto siano entrati nella loro sede e non abbiano gioco, montare i segmenti, il cilindro, la guarnizione della testa e la testa bloccando i dadi in modo uniforme. Posizionare il pacco lamellare con le apposite guarnizioni e montare il collettore di aspirazione con le viti in dotazione. **CARBURAZIONE:**

Ø PISTONE	CARBURATORE	GETTO MAX.	GETTO MIN.	POLVERIZZATORE	SPILLO	VALVOLA	GETTO AVV.
Ø 40,2	PHBG 19,5 AD	76 - 78	45	AN 262	W6	30	55
Ø 46	PHBG 19,5 AD	80 - 82	45	AN 262	W6	30	55

ACCENSIONE: montare il gruppo accensione avendo cura di controllare l'antico che deve essere come l'originale. Completare l'operazione di montaggio dei vari particolari, posizionare il motore sul telaio avendo cura di inserire la bussola centrale originale. Collegare il filo di massa in dotazione dal motore al telaio. Se dal Vostro carter desiderate ottenere prestazioni superiori, si consiglia il montaggio di un Kit Polini Motori reperibile in diverse versioni e cilindrate ed una marmitta speciale disponibile in diversi modelli. I test dei vari particolari di trasformazione sono stati ottenuti impiegando prodotti originali Polini Motori. Si raccomanda di usare prodotti originali Polini Motori e di seguire attentamente le istruzioni sopra citate per una buona resa e lunga durata del Vostro motore. Consultate i nostri cataloghi o il sito www.polini.com

ASSEMBLY INSTRUCTIONS - CRANKCASE WITH SUPPORT FOR PEUGEOT

The crankcase can be used to assemble both original or tuned cylinders. To assemble the new crankcase, it is necessary to take the engine block away from the frame, remove the entire engine and wash carefully all the parts to be reassembled again, the new crankcase included.

ATTENTION: to open the crankcase, warm it up to a temperature of 250 degrees. Check the crankshaft and the pin bearing to verify if they are extremely worn, and in case replace them. Assemble the main bearings, warm the crankcase up, fit the felt and the oil seal, place the central gasket and assemble the crankshaft by closing the crankcase uniformly. Assemble the cylinder fixing studs, cut the gasket that exceed using a blade, place the main gaskets, assemble the cylinder by checking that the piston pin lockers enter perfectly in their housing and they do not have slack, assemble the piston rings, the cylinder, the head gasket and the head tightening the nuts uniformly. Place the reed valve using the proper gaskets and assemble the intake manifold using the screws supplied. **CARBURETION:**

piston	carburetor	Main jet	Low jet	Atomizer	needle	valve	Starter jet
Ø 40,2	PHBG 19,5 AD	76 - 78	45	AN 262	W6	30	55
Ø 46	PHBG 19,5 AD	80 - 82	45	AN 262	W6	30	55

IGNITION: assemble the ignition and carefully check that the advance is like the original one. Complete the assembly procedure of the parts, place the engine on the frame being careful to insert the original central bush. Connect the earth-wire supplied, from the engine to the frame. If you ask for more performance to your crankcase, we recommend you should install a Polini cylinder kit available in different models and displacements and one of the special mufflers. All the tests on the performing parts have been done using original Polini parts. We recommend you should use original Polini Motori parts only and follow carefully the instructions above mentioned for a good yield and longer lasting of your engine. Look at our catalogues or visit www.polini.com

INSTRUCTIONS DE MONTAGE - CARTER AVEC SUPPORT POUR MOTEUR PEUGEOT

Le carter peut être utilisé soit pour monter des cylindres d'origine soit des cylindres avec diamètres plus grands. Pour monter le nouveau carter, il faut enlever le bloc moteur du châssis, démonter le moteur et laver soigneusement toutes les pièces à réutiliser, nouveau carter compris.

ATTENTION: pour ouvrir le carter moteur, il faut le réchauffer jusqu'à 250 degrés environ. Contrôler l'embellage et le roulement de l'axe. En cas d'usure excessive, les remplacer. Monter les axes principaux, réchauffer les carters, monter le feutre et les joints spy, placer le joint central et monter le vilebrequin en fermant le carter uniformément. Monter les goujons de fixation au cylindre, couper par une lame le joint excédent du carter. Placer le joint principal et monter le pistone en contrôlant attentivement que les arrêts du goujon soient entrés parfaitement dans leur logement et qu'ils ne bougent pas; monter les segments, le cylindre, le joint de culasse et la culasse et bloquer les écrous uniformément. Placer la boîte à clapet avec les joints appropriés et monter le pipe d'admission avec les vis en dotation.

CARBURATION : (voir tablelle)

PISTON	CARBURETEUR	JET MAX.	JET MIN.	PULVÉRISATEUR	AIGUILLE	SOUPAPE	JET DU DÉMARREUR
Ø 40,2	PHBG 19,5 AD	76 - 78	45	AN 262	W6	30	55
Ø 46	PHBG 19,5 AD	80 - 82	45	AN 262	W6	30	55

ALLUMAGE : monter l'unité d'allumage et vérifier attentivement l'avance qui doit être comme d'origine. Compléter l'opération de montage des pièces, monter le moteur sur le châssis, en insérant la douille centrale d'origine. Connecter le fil de masse en dotation, du moteur au châssis. Si vous souhaitez obtenir des performances supérieures de votre carter, nous vous recommandons de monter un kit cylindre Polini, disponible en différentes versions et cylindrées, ainsi qu'un pot d'échappement spécial, disponible en différents modèles. Tous les tests des pièces spéciaux sont obtenus avec des pièces d'origine Polini Motori. Nous vous recommandons d'utiliser uniquement des pièces d'origine Polini Motori et de suivre attentivement les instructions susmentionnées pour obtenir un bon rendement et une durée plus longue de votre moteur.

Consultez nos catalogues ou visitez notre site internet www.polini.com

MONTAGEANLEITUNG – MOTORGEHÄUSE MIT UNTERSTÜTZUNG FÜR PEUGEOT

Das Motorgehäuse kann sowohl zur Montage von originalen oder speziellen Zylindern verwendet werden. Um die neuen Gehäuse zu montieren, ist es notwendig, den Motorblock vom Rahmen zu entfernen, den gesamten Motor zu demontieren und sorgfältig alle wiederzuverwendenden Teile zu waschen, einschließlich des neuen Gehäuses. **ACHTUNG:** Zum Öffnen des Gehäuses, erwärmen Sie es auf eine Temperatur von etwa 250 Grad. Überprüfen Sie die Antriebswelle und das Bolzenlager; falls sie übermäßig abgenutzt sind, ersetzen Sie sie. Montieren Sie die Hauptlager, erwärmen Sie das Gehäuse, montieren Sie den Filz und die Öldichtung, positionieren Sie die mittlere Dichtung und montieren Sie die Antriebswelle, wobei das Gehäuse gleichmäßig geschlossen wird. Montieren Sie die Halterungsschraube in den Zylinder, schneiden Sie die überschüssige Dichtung des Gehäuses mit einer Klinge ab. Positionieren Sie die Basisdichtung, montieren Sie den Kolben und aufmerksam kontrollieren Sie, dass die Bolzensicherungen in ihren Sitz liegen und kein Spielraum haben. Montieren Sie die Ringe, den Zylinder, die Kopfdichtung und den Kopf, indem Sie die Muttern gleichmäßig verriegeln. Positionieren Sie das Lamellar-Ventil mit den entsprechenden Dichtungen und montieren Sie den Ansaugsammler mit den mitgelieferten Schrauben. **VERGASUNG:**

KOLBEN	VERGASER	HAUPTDÜSE	LEERAUFDÜSE	EINSPRITZDÜSE	SCHWIMMERNADEL	VENTIL	STARTDÜSE
Ø 40,2	PHBG 19,5 AD	76 - 78	45	AN 262	W6	30	55
Ø 46	PHBG 19,5 AD	80 - 82	45	AN 262	W6	30	55

ZÜNDUNG: Montieren Sie die Zündeinheit vorsichtig, wobei darauf zu achten ist, dass die Vorzündung wie beim Original ist. Führen Sie die Montage der Teile durch, stellen Sie den Motor auf den Rahmen und achten Sie darauf, dass die originale mittlere Buchse eingesetzt wird. Verbinden Sie das mitgelieferte Erdungskabel vom Motor mit dem Rahmen. Wenn Sie überlegene Leistung von Ihrem Motorgehäuse erreichen möchten, empfehlen wir die Montage eines Polini Zylinderkits, lieferbar in verschiedenen Versionen und Hubräumen und eines speziellen Auspuff, der in verschiedenen Modellen erhältlich ist. Alle Tests der verschiedenen Verarbeitungsdetails wurden mit originalen Polini-Produkten erhalten. Es wird empfohlen, nur original Polini-Produkte zu verwenden und befolgen Sie die oben genannten Anweisungen für eine gute Leistung und längere Lebensdauer Ihres Motors. Schauen Sie unsere Kataloge oder besuchen Sie die Website: www.polini.com

PEUGEOT 103

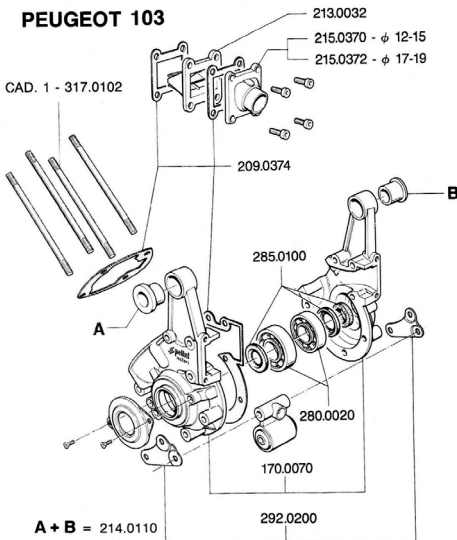

PEUGEOT SPX

